

Kva er fartsputar?

09.04.2015



Fartsputar like etter dei var innført men før snøen kom

Under trafikkøtet i skulen onsdag var det mykje snakk om fartsputar og nokon av dei frammøtte gjekk inn for slike som fartsreducerande tiltak. Men mange visste ikkje kva det eigentleg er. Difor skal vi her gjera ein stutt visitt i Lillehammer, som har satsa på dette og har gode erfaringar. Grunnen til at det vart innført der var at fartsnivået i enkelte gater var altfor høgt, og målsettinga var å få det ned til 30 kilometer, som er vegvesenets kriterium for byar og tettbygde område.. Eit tiltak som inngjekk i prosjektet var å innsnevra gateprofilane både i samband med kryss og mellom desse. I samband med innsnevringane vart det også planta tre for å mildna det 'harde' inntrykket.

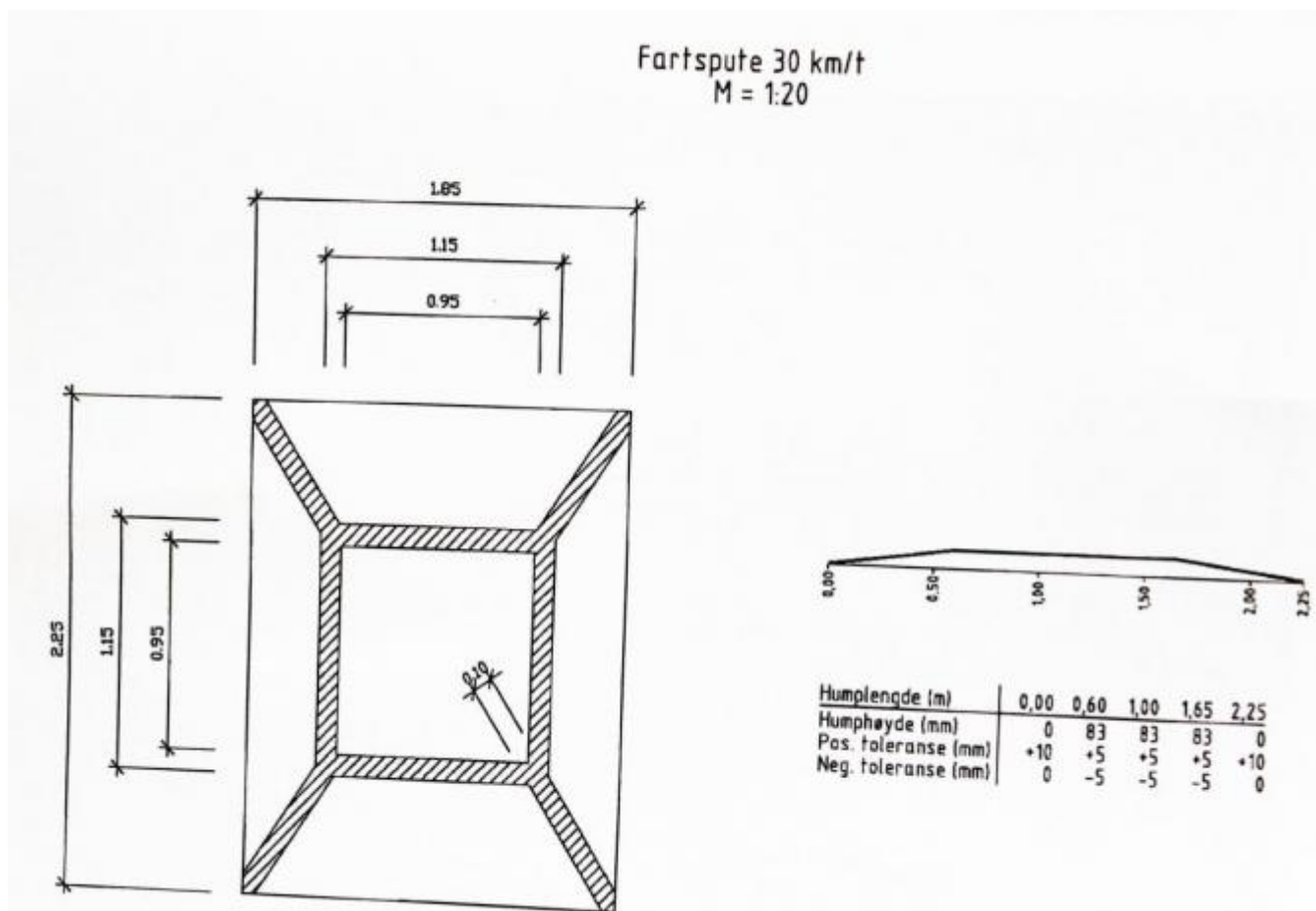

I kjørefeltene vart det så anlagt fartsputar for å oppnå den fartsreduksjonen som var ynskjeleg. Sidan desse tiltaka kom er det ikkje registrert ulukker med personskade, men det var ein heftig mediadebatt i samband med innføringa. Også sjåførane på utrykningskøyrety var skeptiske. Men motstanden vart raskt svekka fordi andre reiseruter vart valde og fordi putane om vinteren vart slitt av og opplevd som snillare å køyra over.

Putane skal vera plassert midt under køyretyet.

Bussjåførane er fornøgde med putane, Dei opplever at dei om vinteren framstår som humpar der snø og is vert bygd opp mellom putane og mellom putane og kantsteinen.

Erfaringar frå vintervedlikehaldet i Lillehammer fortel at det er meir arbeidssamt å halda vegen fri for is etterat putane vart etablert, vert det rapportert frå 'dølabyen'

Tekst og nett: Ola Matti Mathisen

Foto: Lillehammer kommune